

# GA 120X90 SP

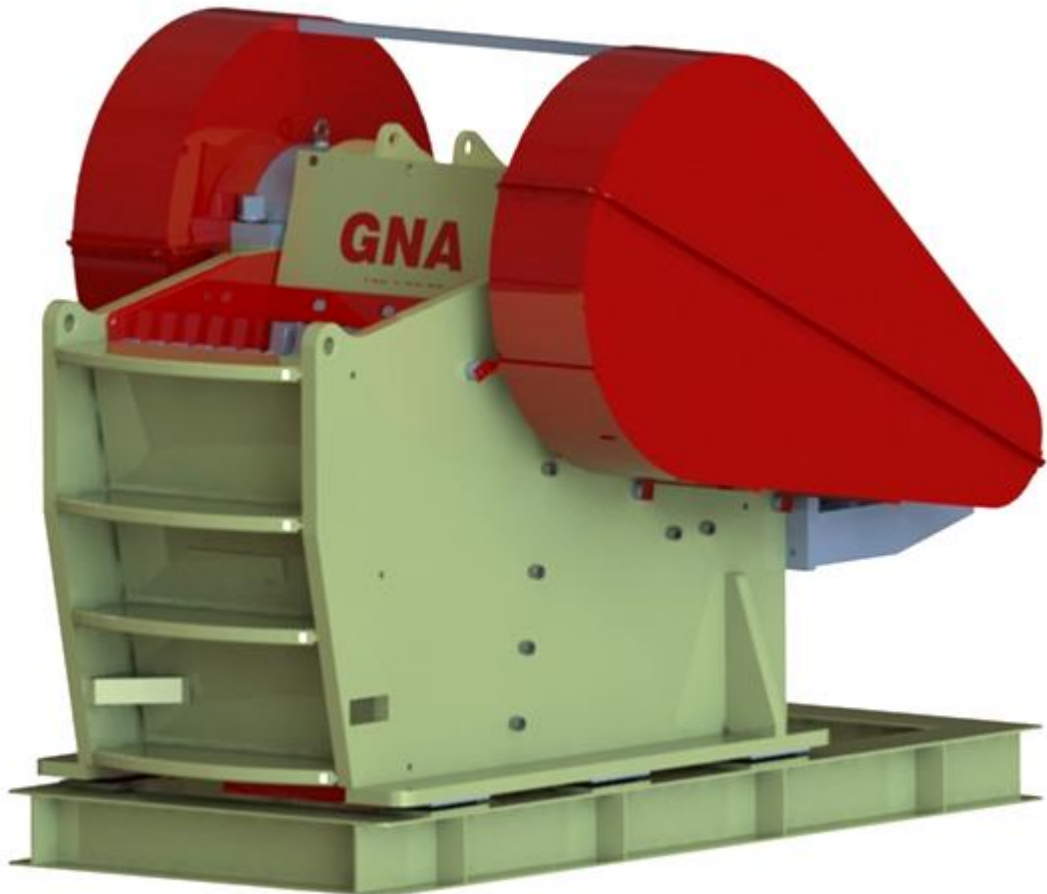

## PART NUMBER



<b>Características gerais do equipamento</b>	<b>Motor</b>	<b>Rotação do eixo de acionamento</b>	<b>Peso</b>
	200 cv	230 rpm	35.000 kg

Rodovia MG 424, nº 2.200, km 09 - Distrito Industrial - São José da Lapa - MG  
Cep: 33.350-000

Telefone / Fax : (0xx31) 3623-2200

[www.gnacorporation.com.br](http://www.gnacorporation.com.br) / [comercial@gnacorporation.com](mailto:comercial@gnacorporation.com)

# GA 120X90 SP



## Características do equipamento

Produção do GA 120X90 SP em toneladas por hora							
Abertura da Câmara de Britagem (mm)	127	152	178	203	228	254	279
Produção em TPH	330-435	390-515	445-585	500-655	555-730	615-810	670-890

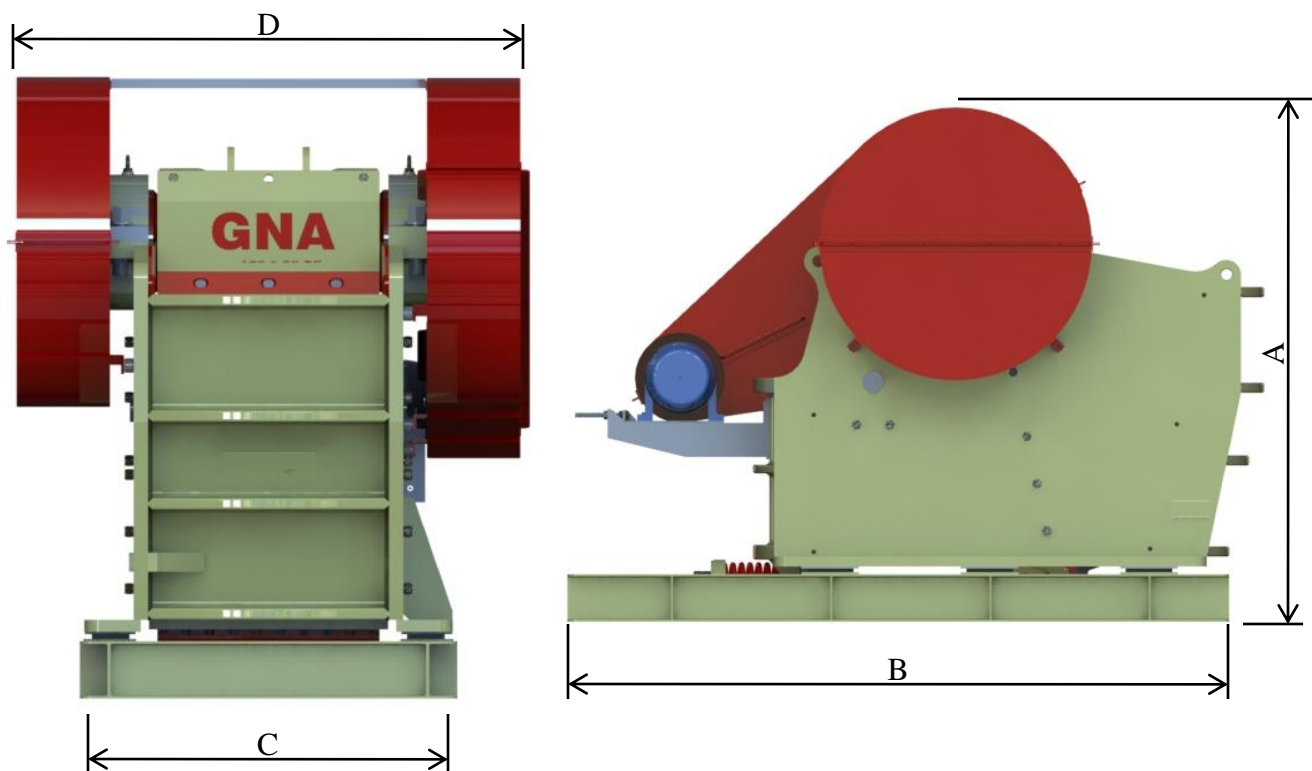

Código	Descrição	Medida em metros
A	Altura	3,300
B	Comprimento	4,250
C	Largura da base	2,000
D	Largura com Proteção	2,725

# GA 120X90 SP



## CONJUNTO DO QUEIXO

POS.	PEÇAS	QT.	CÓDIGO
1	Queixo	1	GA 13413-02
2	Espaçador de bloqueio ( QUEIXO )	2	GA 13413-03
3	Labirinto do queixo	2	GA 13413-04
4	Tampa do queixo	2	GA 13413-05
4.1	Parafuso cab.sext.inter.m24 x3 x 45	36	GA 13413-06
5	Labirinto do mancal	2	GA 13413-07
6	Tampa do mancal	2	GA 13413-08
7	Labirinto espaçador do mancal	2	GA 13413-09
8	Labirinto espaçador do mancal bi-partido	2	GA 13413-10
9	Rolamento do queixo	2	GA 13413-11
10	Rolamento do mancal	2	GA 13413-12
11	Eixo excêntrico	1	GA 13413-13
12	Bucha de fixação oh 3164 h	2	GA 13413-14
13	Porca de trava HM 3164 + MS 3164	2	GA 13413-15
14	Porca do eixo TR 220 x 4	2	GA 13413-16
15	Tampa do eixo	2	GA 13413-17
16	Volante ranhurado	1	GA 13413-18 A
17	Volante liso	1	GA 13413-18 B
18	Chaveta do volante	2	GA 13413-38
19	Porca tr 280 x 4 ( direita )	2	GA 13413-39
20	Conj.de trava da bucha oh3164	2	GA 13413-40
21	Cunhas guias do revestimento lateral a	2	GA 13413-01-05/06
21.1	Parafuso M 40x 3x140 (P) c/ porca e arl	10	GA 13413-101
22	Arruela de trava	2	GA 13413-41

# GA 120X90 SP

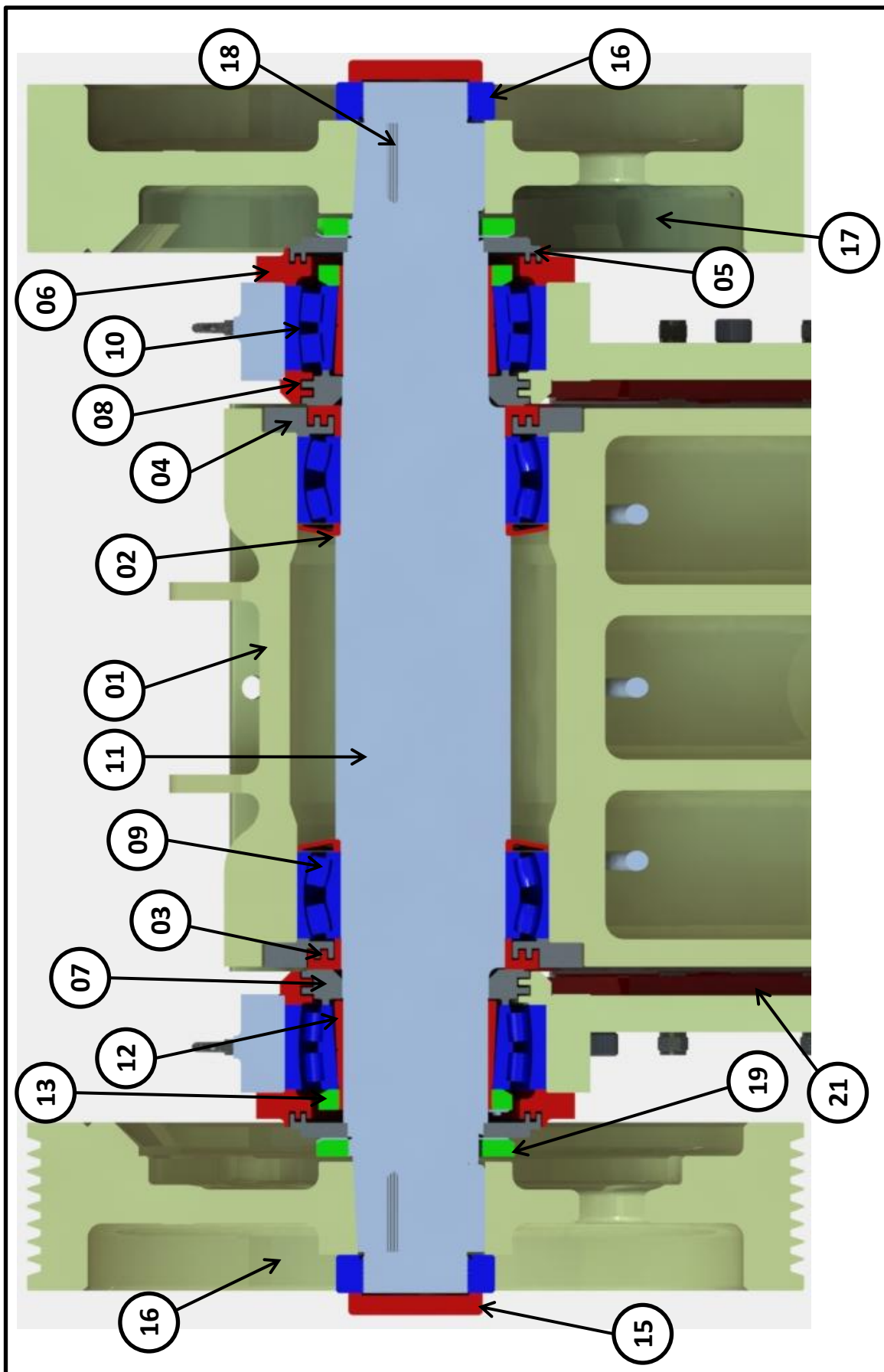

# GA 120X90 SP



## CONJUNTO DA CARÇAÇA

POS.	PEÇAS	QT.	CÓDIGO
1	Carcaça principal	1	GA 13413-01
2	Batente lateral	2	GA 13413-01-09
2.1	Pino de fixação	2	GA 13413-01-11
3	Chapa de desgaste	2	GA 13413-01-10
3.1	Parafuso M 36x 150x55 c/ porca parlock e arl(P)	4	GA 13413-100
4	Revestimento superior lateral da carcaça	2	GA 13413-20
5	Contra cunha de regulagem	1	GA 13413-21
6	Cunha reguladora	1	GA 13413-22
7	Tirante de regulagem	1	GA 13413-01-14
8	Revestimento inferior lateral da carcaça	2	GA 13413-23
9	Proteção do queixo	1	GA 13413-24
10	Calha	2	GA 13413-25
11	Cunha inferior do queixo	1	GA 13413-26
11.1	Conj.de fixação da cunha inferior do queixo	4	GA 13413-36
12	Cunha de aperto da calha	1	GA 13413-27
12.1	Parafuso Allen sext. M20x2.5x110	10	GA 13413-37
13	Mancal	4	GA 13413-01-04
13.1	Parafuso de trava do mancal	4	GA 13413-28
14	Cunha superior do queixo	2	GA 13413-29
14.1	Tirante de trava	3	GA 13413-51
15	Abanadeira	1	GA 13413-30
16	Mandíbula móvel esco	1	GA 13413-32
16.1	Conjunto de fixação da mandíbula móvel	1	GA 13413-54
17	Mandíbula fixa esco	1	GA 13413-31
18	Chaveta	1	GA 19024
19	Tirante tensor	1	GA 13413-33
19.1	Pino do tirante tensor	1	GA 13413-52
20	Mola	1	GA 13413-34
21	Chassi	1	GA 13413-35
22	Proteção dos volantes	1	GA 13413-60
23	Base do motor	1	GA 13413-48
23.1	Chapa de arraste	2	GA 13413-49
23.2	Conjunto de fixação do motor	4	GA 13413-44
23.4	Porca " T "	4	GA 13413-47
25	Polia do motor 8 canais	1	GA 13413-42
25.1	Bucha da polia do motor	1	GA 13413-43
25.2	Chaveta da polia do motor	1	GA 13413-45
26	Motor 150 cv	1	GA 13413-46
27	Correia	8	GA 13413-53
28	Batente do britador	4	GA 13413-61
29	Chapa de apoio	2	GA 13413-01-11

# GA 120X90 SP

